

# Förderband KB7020



## Merkmale

- Hohe **Kapazität**
- Förderwinkel verstellbar 0 – 45°
- Geschwindigkeit stufenlos einstellbar
- Einfache **Höhenverstellung**
- Optimale **Sichtkontrolle** dank grossen Sichtfenstern
- Einfache **Montage und Demontage** mit nur 5 Handgriffen ohne Werkzeuge
- **Schnellspannvorrichtung** mit voreingestellter Bandspannung
- Wellkanten-Band zur **schonenden** Führung der Produkte
- Grosser **Einfüll-Trichter** mit Schnellmontagespanner

### Förderband Modell KB7020

- Förderung von Tabletten mit Durchmesser 3–35 mm, sowie Kapseln

### Design

- Konstruiert gemäss GMP-Spezifikationen
- Horizontal- und Aufwärtsförderung (bis zu 45°)
- Dank grossen Plexiglas-Fenstern kann der Prozess jederzeit visuell überwacht werden
- Für die Reinigung kann das Förderband einfach und ohne Werkzeuge von einer einzelnen Person demontiert werden
- Wartungsarm

### Abmessungen

- Verschiedene Längen erhältlich (1500, 2000 oder 2500 mm)
- Bandbreite aussen: 193 mm, innen: 110 mm

### Kenndaten

- Die Fördergeschwindigkeit kann stufenlos zwischen 0 – 0.3 m/s eingestellt werden
- Die Höhe kann, mittels Teleskop-Säule, eingestellt werden
- Kapazität pro Stunde: bis zu 3 m<sup>3</sup>

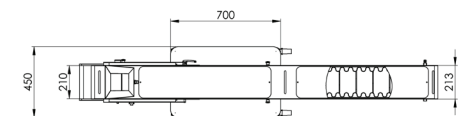
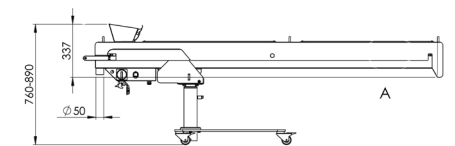
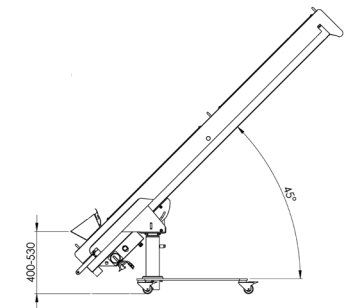

Förderband-Typ	KB7020	
<b>Dimensionen</b>		
Gewicht	kg	70 – 110
Auslasshöhe 45°	mm	1266 – 1995
Einlasshöhe 45°	mm	400 – 530
Einlasshöhe 0°	mm	760 – 890
Auslass-Öffnung	mm	210 x 110
Einlass-Trichter	mm	210 x 185
<b>Technische Daten</b>		
Netzanschluss	100 – 240 V, 50 / 60 Hz	
Maximalstrom	A	1
Schutzklasse Antrieb	IP50	

**Krämer**  
www.kraemerag.com

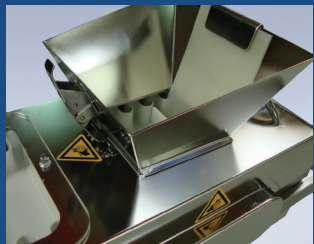

Einfülltrichter mit Schnellmontagespanner



Grosse Sichtfenster



Schnellspannvorrichtung